

DRTK SHKODER

MIRATOHET

Sekretari K.K.T.K.M

Ark. Arta Dollani

SPECIFIKIME TEKNIKE

**Objekti : Restaurim dhe konsolidim I pjesshem I Murit Antik ne anen veriore te qytetit
Mesjetar te Lissus-it, Lezhe
Adresa : Lezhë**

Gjate punes ne objekt per realizimin e projektit te parashikuar duhet te kihet parasysh qe realizimi perfundimtar i punes duhet te jete ne perputhje me specifikimet e dhena. Specifikimet teknike jane te shtjelluar ne baze te zerave te preventivit te cilat jane edhe proceset e punes qe do zhvillohen ne objekt.

1- Heqje dherash dhe transport me karro dore

Pasi te behet pastrimi i murit prej 30 m³ nga inertet (çakull, qeramika, gure te dimesnioneve te ndryshme, dhe etj) te cilat e kane demtuar murin duke shkaktuar rreshqitjen e blloqeve antike, duhet te behet transporti i ketyre inerteve dhe dherave. Transporti do te behet me karro dore per shkak te sasise jo shume te madhe qe ka dhe gjithashtu nga terreni qe nuk lejon perdorimin e mjeteve tjera.

2- Pastrim nga bimësia e ulët

Ne pjesen me te madhe te zones se mbuluar nga bimesia ne rrethine te objektit ka prezence te bimesie te ulet. Ne bimesi te ulet do perfshihen barerat, shkurret dhe bime me diameter te vogel. Pastrimi i tyre do te behet ne menyre mekanike. Te gjitha mbetjet e nxjerra nga pastrimi mekanik i tyre do te grumbullohen dhe te largohen nga objekt

3- Pastrim nga bimësia e ulët + injektim i solucionit per tharjen e bimeve te keqija

Ne bimesi te ulet do perfshihen barerat, shkurret dhe bime me diameter te vogel. Pastrimi i tyre do te behet ne menyre mekanike. Pasi te behet pastrimi i cili eshte permendur edhe ne piken 2 do te behet injektimi i solucionit .

4- Prerje dhe tharje te rrenjeve masive (raundap 200cc)

Nisur nga gjendja ekzistuese eshte pare se ne vend ka peme ne lartesi deri 3 m te cilat demtojne monumentin. Pastrimi i tyre do te behet ne menyre mekanike. Te gjitha mbetjet e nxjerra nga pastrimi mekanik i tyre do te grumbullohen dhe te largohen nga objekt

5- Restaurim mur guri me teknikën e anastilozës

Restaurimi i murit antik me metoden e anastilozës është mënyra e vetme efektive që bën të mundur realizimin e këtij procesi. Pasi është evidentuar guri që do levizet dhe është percaktuar pozicioni i vendosjes atëher merret vendimi për zhvendosjen e tij. Pasi është vendosur se ku do zhvendose behet stacionimi i vincit parankol i cili do të ndiqet vetëm nga specialistat përkatës të cilët janë përgjegjës. Pasi është vendosur vinci behet levizja, në qoftë se nuk arrihet në pozicionin përfundimtar me një levizje atëher vinci do pozicionohet disa here deri sa të behet arritja në pozicion final..

6- Çmontim mur guri

Blloqet antike kanë pesuar levizje për shkak të bimesisë që është rritur mes tyre si dhe inerteve të depozituara aty përgjate viteve. Për këtë arsye duhet të behet çmontimi i blloqeve duke pasur kujdes mos demtimin e tyre. Në këtë rast duhet bërë çmontimi i 10 blloqeve të murit pranë kullës gjysëm rrethore të anës Jugore të fortifikimit të Lissus-it. Zmontimi i blloqeve paraqet vështirësi, për këtë arsye aty duhet ndërtuar një skelë e fortë druri e cila të arrijë nivelin e rreshtave të blloqeve të murit dhe pastaj të fillojë zmontimin e tyre. Për zmontimin e blloqeve të murit antik duhen përdorur pyka të mprehta druri të thatë sa për të krijuar hapësirat e nevojshme që ato të kapen më litar. Duhet evituar kategorikisht përdorimi i kavove dhe levave prej hekuri pasi gjatë punës, blloqet çiflohen. Blloqet u vihen numrat përkatës më boje të heqshme lehtësisht. Pasi kryhet ky proces punë duhet pastruar zemra e murit nga rrenjet dhe mbeturinat e krijuara prej vitesh dhe pas kësaj, blloqet rivendosen në vendet përkatëse. Në momentin e ringritjes së blloqeve antike duhet të kihet parasysh rendi me të cilin do të kryhen veprimet. Si fillim do të montohet rreshti i parë i blloqeve antike duke filluar nga niveli i tokës, më pas do të behet mbushja me gure të dimensione më 15 cm diametër. Kështu me rrathë do të vendosen rreshti i dytë i blloqeve antike, do të behet mbushje e më pas montimi i rreshtit të tretë të blloqeve antike. Kështu veprohet për të gjithë rreshtat e mbetur deri në kthimin në gjendje fillestare të strukturese së mureve rrethues antike të qytetit të Lezhës. Në vendosje e gureve në zemrën e murit (mbushjes së zemrës) duhet të kihet parasysh që qendra e rëndesës të jetë mesi i murit 3.5 m të gjatë.

7- Skele me tubo fasade ~8m

Skelëritë do përdoren në zonë të paarrtshme nga specialistat dhe puntoret që do merren me proceset e restaurimit. Pasi është bërë konsultimi me KTZ për pikat që shpjegojnë montimin dhe inkastrimin e skelërive vetëm atëherë merret përsiper përgatitja për transport dhe montim të skelërive të nevojshme. Gjatë montimit duhet të kihet parasysh kontrolli i vazhdueshëm për kryerjen e saktë të pozicionimit dhe vendosjes së skelërive. Pasi janë siguruar skelëritë do kemi parasysh që të paisen me tabelat e sigurimit teknik dhe rrjetin e nevojshme mbrojtës. Rrjeta do shërbejë për rastet emergjente të humbjes së ekuilibrit të përdoruesve të skelërive dhe për parandalimin e rrejtëve nga lartësitë të materialeve të forta që mund të jenë burim aksidentesh.

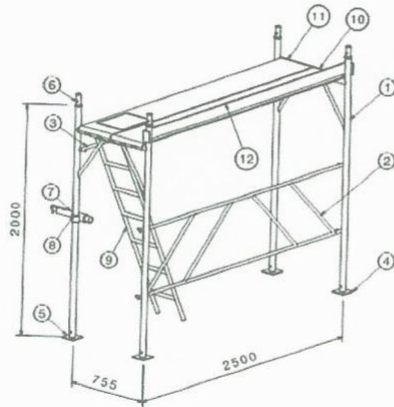

8- Panele dërrase për skelë

Pasi është bërë montimi i saktë i katit përdhe të skelerive sipas KTZ atëherë pozicionohen panelet e dërrasave për skelerinë në vendet që është parashikuar. Duhet që të kontrollohet që kapja e tyre me skelerinë të jetë e sigurtë dhe jo e levizshme. Transporti dhe montimi i tyre është parashikuar në çmim

9- Transport materiale me kafshe deri 2km

Dy nga blloqet antic te rrezuar nga muri kane perfunduar ne rrugen automobilistike Kala –Lezhe dhe se shkak I kesaj duhet te behet transporti I tyre deri ne pozicionin e murit.

Punoi : Ark. Sabrina Kuçi

DRTK Shkoder
Majlinda Laçaj

Helidon
Sokoli

Digitally signed by
Helidon Sokoli
Date: 2021.03.09
12:55:14 +02'00'